

ECO 81 - 87 EX

Abwassertauchmotorpumpe / Fäkalienpumpe



- Fäkalienpumpe für Abwasser mit Fest- und Faserstoffen in explosionsgeschützter Ausführung (ATEX)
- Hohe Verstopfungssicherheit dank korrosionsfreiem Einkanallauftrad
- Hervorragender Pumpenwirkungsgrad
- Trockenlaufsicher
- Extrem leiser, ruhiger Betrieb
- Hohe Qualität: 100 % made in Germany



Die Abwasser-/Fäkalienpumpen der Baureihe ECO 81-87 EX sind nach ATEX zertifiziert und sind für den Einsatz im explosionsgefährdeten Bereich geeignet. Sie fördern mit einem Höchstmaß an Verstopfungssicherheit fäkalienhaltiges Abwasser mit Fest- und Faserstoffen. Die Tauchmotorpumpen der Baureihe ECO EX sind besonders für eine Nassaufstellung, zum Beispiel als Tauchmotorpumpe im Pumpenschacht, geeignet und werden standardmäßig in den Fertigpumpenschächten der Baureihe HYDRO-COLLECTOR 1000 ECO verbaut. Die ECO-Pumpen sind aufgrund Ihrer Langlebigkeit, Gesamtenergieeffizienz und Betriebssicherheit als ECO-Effizienz-Produkt gekennzeichnet.

BESCHREIBUNG:

Die Abwasser-/Fäkalienpumpe ECO ist eine Tauchmotorpumpe für Abwasser mit Einkanallauftrad aus hochfester, korrosionsbeständiger Aluminium-Bronze-Legierung mit großem, freiem Korndurchgang von 80 mm, das ein Höchstmaß an Verstopfungssicherheit in Kombination mit einem hervorragendem Pumpenwirkungsgrad bietet.

AUFSTELLMÖGLICHKEITEN:

- » Schachtaufstellung mit automatischem Kupplungssystem
- » Transportabler Einsatz mit Bodenstützring

- » Druckdicht gekapselter, voll überflutbarer, Drehstrom-Kurzschlussläufermotor, Schutzart IP 68
- » Solide Graugusskonstruktion
- » Hochwertigste Wellenlagerung durch toleranzringgestützte Hochleistungskugellager
- » Drehrichtungsunabhängige, doppelt ausgeführte Wellenabdichtung mit 2 Gleitringdichtungen SIC/SIC mit Öltrennkammer
- » Stark dimensionierte Motorwelle aus Edelstahl
- » Druck- und saugseitiger DIN Flansch-Anschluss DN 80
- » Leicht auswechselbare, verschraubte Kabeleinführung mit innenliegender Steckverbindung, Kabel längswasserdicht vergossen, extrem strapazierfähiges Spezialpumpenkabel NSSHÖU



Vertikale Aufstellung



Horizontale Aufstellung

ZÜNDSCHUTZART: II 2G EX db IIB T4 Gb



I=Aufnahmestrom, P1=aufgenommene Leistung, Betriebsspannung U=400 V / 50 Hz

Typ	I [A]	P1 [kW]	U/min	Förderdruck [bar]	0,2	0,3	0,4	0,5	0,6	0,7	0,8	0,9	1	1,1	1,2	1,3	1,4	
ECO 81 EX	4,4	2,0	935	Fördermenge [m³/h]	57	45	33	18										
ECO 83 EX	5,5	2,5	1410		79	71	62	52	42	30	20							
ECO 85 EX	7,0	3,0	1410			91	84	77	69	62	53	43	33	23				
ECO 87 EX	7,6	4,0	1410				96	89	83	76	69	61	53	45	35	24	12	

ECO 81 - 87 EX

Tauchmotorpumpe mit Einkanallaufwerk
für fäkalienhaltiges Abwasser mit Fest- und Faserstoffen

TECHNISCHE DATEN:

- » Pumpengehäuse aus Grauguss
- » Einkanallaufwerk aus Aluminium-Bronze-Legierung
- » integriertes Laufwerk-Kühlsystem
- » Motorwelle: Edelstahl
- » 2 Gleitringdichtungen: SIC/SIC
- » Mediumtemperatur: bis 40°C
- » Motor: 400 V / 50 Hz
- » Isolationsklasse: F
- » Schutzart: IP 68
- » Gewicht: 75 kg
- » Korndurchgang: 80 mm
- » Druckleitung: DN 80
- » Kabel: NSSHÖU, 10 m, freies Kabelende
(längeres Kabel auf Anfrage möglich)

EINSATZBEREICHE:

Grundstücksentwässerung im

- » öffentlichen, kommunalen und privaten Bereich
- » Hotel - und Gastronomiegewerbe
- » industrielles Abwasser

VERWENDUNG:

- » als Abwassertauchmotorpumpe im Pumpenschacht
- » in Abwasser-/Fäkalienpumpstationen z.B. im Kunststoffertigschacht
HYDRO-COLLECTOR 1000 / ECO
- » industrielle Anwendungen



QR-Code scannen

für Downloads und weitere Informationen
auf der Webseite
www.spechtenhauser.de

LEISTUNGSKURVEN ECO 81 - 87 EX

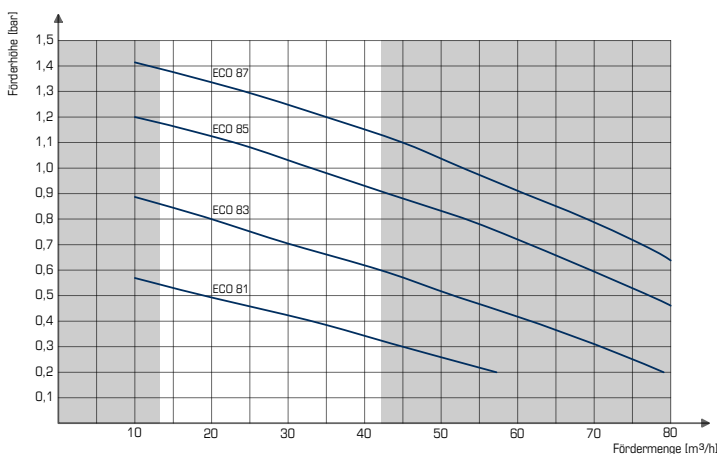

Trockenaufstellung

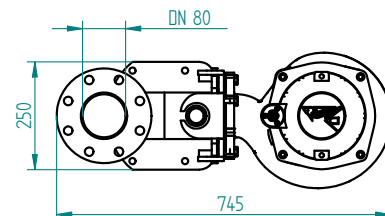
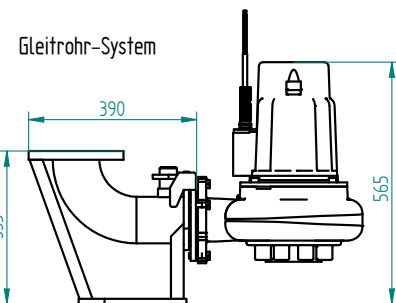
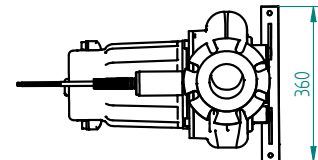
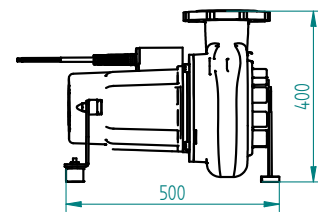

Stützfuß-System

