

## SP VX 5 W/WS, D/DS

Schmutzwassertauchpumpe



- Leistungsfähige Schmutzwasserpumpe aus Grauguss
- Großer Korndurchgang von 40 mm
- Förderung von industriellem / gewerblichem Schmutzwasser
- Regenwasserentwässerung



SP VX 5

Die Schmutzwasserpumpe SP VX 5 ist die stärkste Version der SP VX Baureihe zur Förderung von Schmutzwasser mit groben Feststoffen bis 40 mm. Durch die hochwertige Bauweise mit groß dimensionierten Kugellagern und dreifacher Wellendichtung mit 2 Gleitringdichtungen, Wellendichtring und Öltrennkammer ist sie auch für lange Pumpenlaufzeiten hervorragend geeignet. Die Pumpen werden im industriellen Bereich und auch bei starkem Schmutzwasseranfall zur Kellerentwässerung eingesetzt. Sie werden in Schächten innerhalb oder außerhalb von Gebäuden installiert und finden auch in den Baureihen BULLI, KELLERBOY und HYDRO-COLLECTOR Anwendung.

### BESCHREIBUNG:

Tauchmotorpumpe in solider Graugussausführung mit verschleißfestem Vortex-Laufrad zur Förderung von Schmutzwasser mit Feststoffen bis 40 mm Korngröße

- » Hochwertige dreifache Wellenabdichtung mit zwei Gleitringdichtungen, Wellendichtring und Öltrennkammer
- » Tragegriff mit Klemmbefestigung für Schwimmerschalter

### AUSFÜHRUNGEN:

#### SP VX 5 W:

Tauchmotorpumpe 230 V / 50 Hz ohne Schwimmerschalter, 10m Kabel, freies Kabelende

#### SP VX 5 W/WS:

Tauchpumpe 230 V / 50 Hz, mit Elektrosteuerung ETELNA im Kunststoffgehäuse zur Wandmontage, mit Leistungsschutz und Motorschutzrelais, Direktanlauf, Schuko-Stecker und KS-Schwimmerschalter, 10m Kabel

#### SP VX 5 D:

Tauchmotorpumpe 400 V / 50 Hz ohne Schwimmerschalter, 10m Kabel, freies Kabelende

#### SP VX 5 DS:

Tauchpumpe 400 V / 50 Hz, mit Elektrosteuerung ETELNA im Kunststoffgehäuse zur Wandmontage, mit Leistungsschutz und Motorschutzrelais, Direktanlauf, CEE-Stecker und KS-Schwimmerschalter, 10m Kabel

### TECHNISCHE DATEN:

- » Pumpengehäuse aus Grauguss
- » Laufrad: Vortex aus Grauguss
- » Ölgefüllter, druckdicht gekapselter Tauchmotor
- » Motorwelle: Edelstahl
- » Mediumtemperatur: bis 70°C, kurzzeitig bis 90 °C
- » Motor: 230 V / 50 Hz oder 400 V / 50 Hz
- » Isolationsklasse: F
- » Schutzart: IP 68
- » Gewicht: 24 kg
- » Korndurchgang: 40 mm
- » Druckanschluss 2"IG, horizontal
- » Kabel: H07 RN8-F, 10 m

### AUFSTELLMÖGLICHKEITEN:

- » Stationäre Aufstellung im Pumpenschacht
- » Installation mit Gleitrohrsystem für tiefe Schächte
- » Transportable Ausführung
- » Regenwasserentwässerung

### EINSATZBEREICHE:

- » Kellerentwässerung (fäkalienfrei) mit Waschmaschinen
- » Regenwasserpumpstationen
- » Abpumpen von überfluteten Räumen, zum Beispiel nach einem starken Niederschlag oder Schneeschmelze
- » Wasserentnahmen aus Teichen, Bächen

I=Aufnahmestrom, P1=aufgenommene Leistung, Betriebsspannung U=230V bzw. 400 / 50 Hz, U/min. 2850

Typ	I [A]	P1 [kW]	P2 [kW]	Förderdruck [bar]	0,1	0,2	0,3	0,4	0,5	0,6	0,7	0,8	0,9	1,0	1,1	1,2	1,3	1,4
SP VX 5	11 / 4,2	2,3	1,6	Fördermenge [m³/h]	35	32	30	28	26	24	21,7	19	16,3	13,7	10,8	7,4	4,4	1,5

## SP VX 5 W/WS, D/DS

Tauchmotorpumpe mit Vortex-Laufrad  
für fäkalienfreies Schmutzwasser mit Fest- und Faserstoffen

### VERWENDUNG:

- » Stationäre Aufstellung im Pumpenschacht
- » Installation mit Gleitrohrsystem für tiefe Schächte
- » in Schmutzwasserhebeanlagen KELLERBOY, BULLI
- » als Sumpfpumpe
- » Transportable Ausführung

### ZUBEHÖR:

#### Anschlussgarnitur für Festeinbau:

- » 90°-Winkel IG/AG 2", PP
- » 2 Langnippel mit Gewinde 2"AG, PE, Länge 300 mm
- » Elastischer Druckrohrverbinder für 2"
- » Rückschlagklappe IG 2"
- » Doppelnippel AG 2", PP
- » Absperrschieber IG 2"

#### Anschlussgarnitur für mobilen Einsatz:

- » 90°-Winkel IG/AG 2", PP
- » C-Storz-Kupplung IG 2"

#### Elektrozubehör:

- » Schwimmerschalter-Drehgelenk für eine präzise und sichere Führung des Schwimmerschalters bei beengten Platzverhältnissen
- » Alarmmelder Typ ASG 2, 230 V/12 V, Alarmsignal optisch und akustisch, bis zu 24 h netzunabhängig
- » KS-Schwimmerschalter als Alarmkontaktgeber für ASG 2

#### Sonderzubehör

- » Schachtabdeckungen in jeder Größe bzw. Ausführung

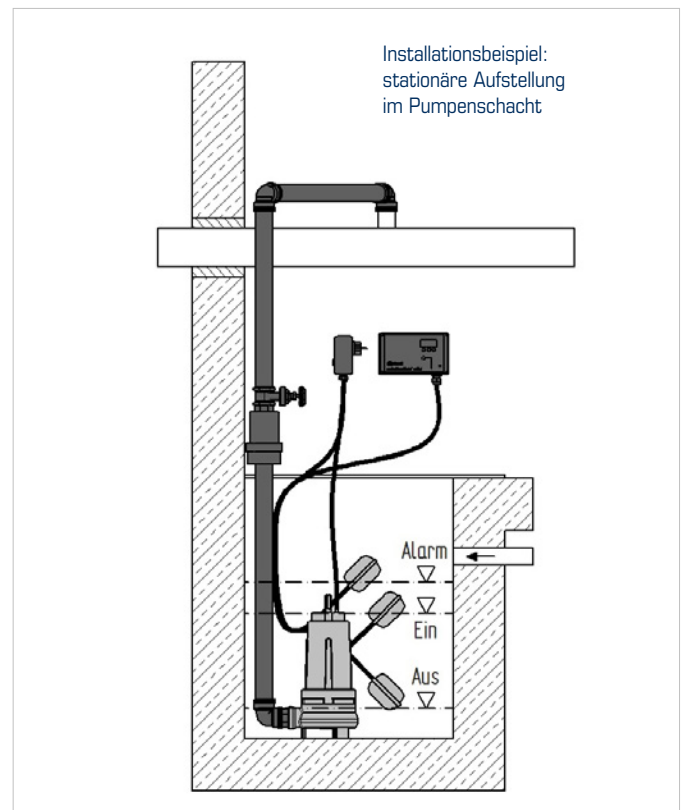
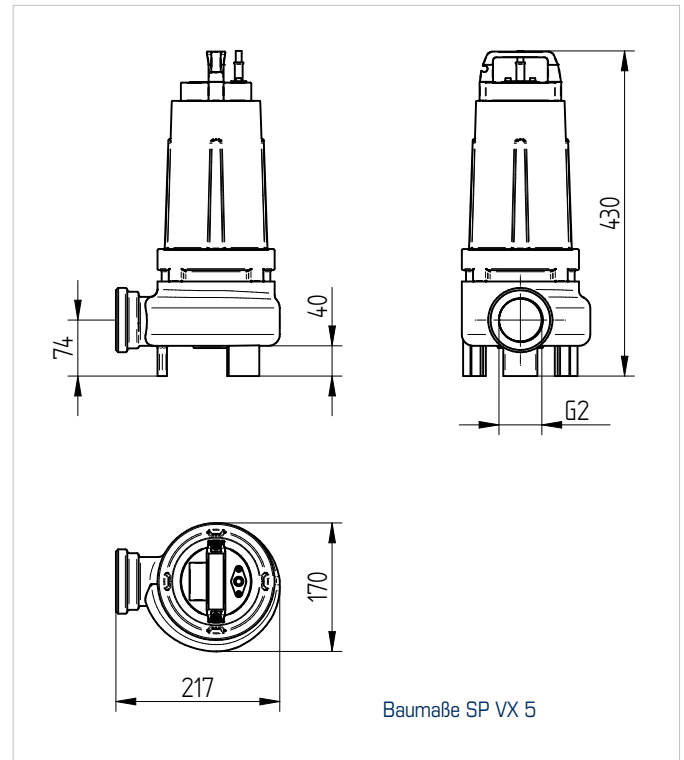
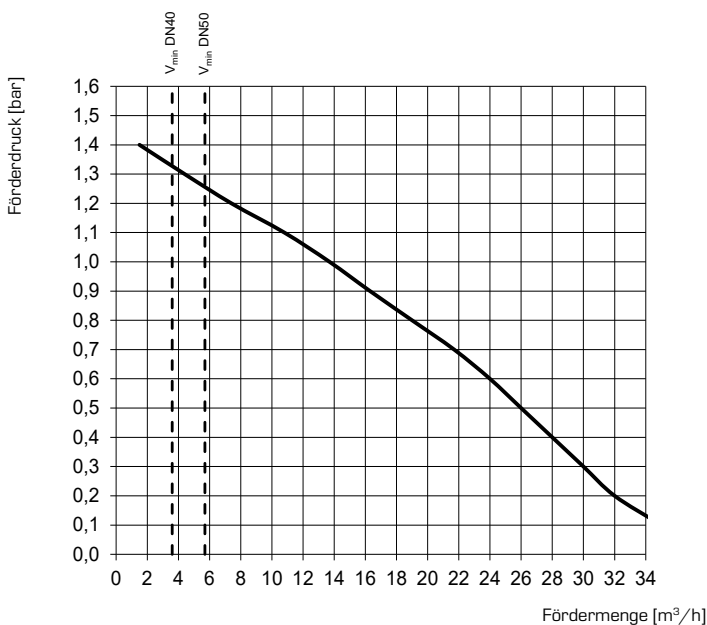

◀ **QR-Code scannen**

für Downloads und weitere Informationen  
auf der Webseite  
[www.spechtenhauser.de](http://www.spechtenhauser.de)